



Principal

Product	Interruptor automático en miniatura
Range	QO
Current Rating	40 A
Voltage Rating	120/240 V AC 120 V AC 48 V DC
Mounting Type	Bolt-on ((*))
Number of Poles	2P
Circuit Breaker Type	Standard ((*))
Ratings	HACR rated ((*))
Electrical Connection	Box lugs ((*))

Opcionales

Interrupt Rating	10 kA at 120/240 V AC 50/60 Hz 10 kA at 120 V AC 50/60 Hz 5 kA 48 V DC
Number of Panel Spaces	2
Wire Size	AWG 8...AWG 2 cobre o aluminio
Tightening Torque	5 N.m 10...25 mm ² AWG 8...AWG 2
Height	79.25 mm
Depth	73.91 mm
Width	38.10 mm

Ambiente

Certifications	Registrado por UL CSA
Ambient Rating	40 °C

Unidades de embalaje

Tipo de Unidad de Paquete 1	PCE
Número de Unidades en el Paquete 1	1
Paquete 1 Peso	272.155 g
Paquete 1 Altura	8.89 cm
Paquete 1 ancho	3.81 cm
Paquete 1 Largo	8.382 cm
Tipo de Unidad de Paquete 2	BB1
Número de Unidades en el Paquete 2	5
Paquete 2 Peso	1.361 kg
Paquete 2 Altura	8.128 cm
Paquete 2 Ancho	3.81 cm
Paquete 2 Largo	19.558 cm
Tipo de Unidad de Paquete 3	CAR
Número de Unidades en el Paquete 3	50
Paquete 3 Peso	13.744 kg
Paquete 3 Altura	20.574 cm
Paquete 3 Ancho	19.812 cm
Paquete 3 Largo	43.434 cm

Sostenibilidad de la oferta

Estado de oferta sostenible	Producto Green Premium
Reglamento REACH	Declaración de REACH
Conforme con REACH sin SVHC	Sí
Directiva RoHS UE	Conforme Declaración RoHS UE
Sin metales pesados tóxicos	Sí
Sin mercurio	Sí
Información sobre exenciones de RoHS	Sí
Normativa de RoHS China	Declaración RoHS China Declaración proactiva de RoHS China (fuera del alcance legal de RoHS China)
Comunicación ambiental	Perfil ambiental del producto
Presencia de halógenos	Producto libre de halógenos

Garantía contractual

Periodo de garantía	18 months
---------------------	-----------

Ficha técnica del producto QOB240

Ilustración técnica

Dimensiones

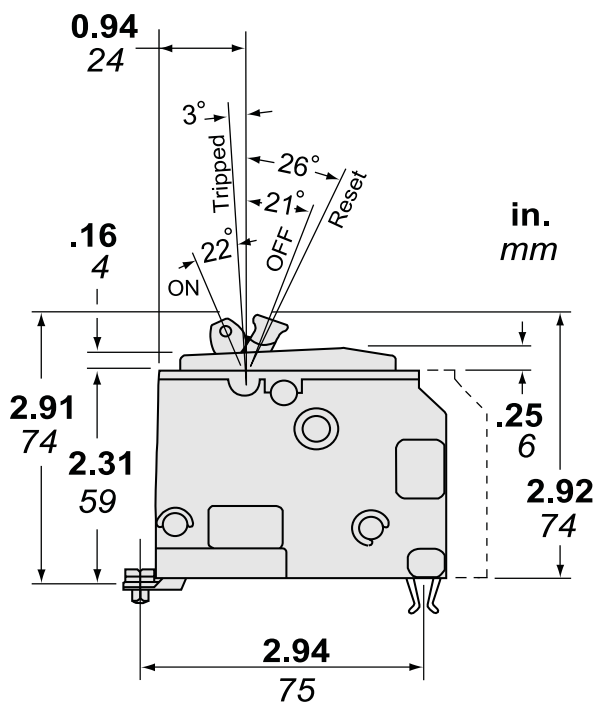
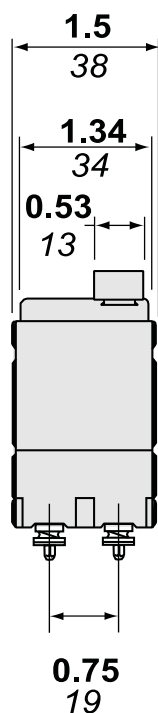
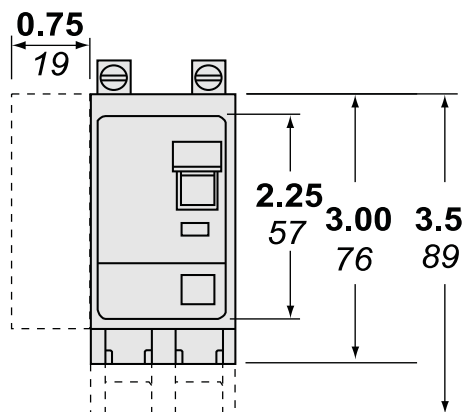

Dimensions are approximate. Refer to technical documentation for additional detail.