



**iluminación
megamex**
encendemos tus emociones

LÍNEA
INDUSTRIAL

Este luminario debe instalarse en operación normal
a un ángulo de inclinación de 5° con respecto a la Horizontal



STL-150

Luminaria de LED ideal para iluminación vial, de 150 W
y multivoltaje. Cuerpo de aluminio, refractor de policarbonato
y cubierta de cristal. Distribución asimétrica de luz y
cuatro opciones de temperatura de color.

Descripción:	Luminario de LED para vialidades
Modelo:	STL-150
Flujo Luminoso:	21 000 lm
Temperatura de Color:	3 000 K/ 4 000 K/ 5 000 K/ 5 700 K
Ángulo de Haz:	80° X 145°
Tipo de distribución:	Asimétrica
IRC:	70
Eficiencia:	140 lm/W
Tensión de Alimentación:	120 - 277 V~
Corriente:	1,55 - 0,53 A
Frecuencia:	50/60 Hz
Potencia:	150 W
Consumo de energía:	150 Wh
Factor de Potencia:	0.99
Vida media:	60 000 horas
Temperatura Ambiente:	-10 °C a +50 °C
Humedad Relativa:	10 - 95%
Grado IP:	IP66
Uso:	Exterior
Garantía:	5 años
Aplicación de luminario:	Vialidades
Tipo de montaje:	Poste
Tipo de material de carcasa:	Aluminio
Tipo de material del refractor (óptica):	Policarbonato
Tipo de material de la cubierta:	Cristal
Tipo de controlador (Driver):	Driver separado del modulo de LED
Datos de entrada:	154 W 108 - 305 V~ 50/60 Hz 1,87 - 0,72 A THD: < 10% fp > 0.95%
Datos de salida:	184 Vcc 150 W 0.8 A

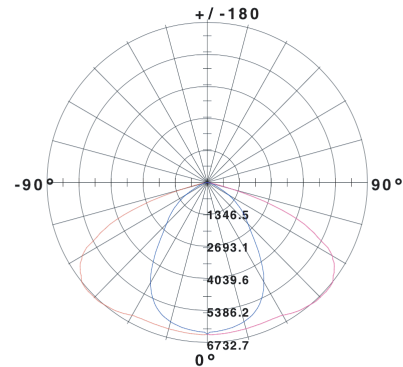

Height	Center lx	Diameter
1.m	6270.53 lx	549.50cm
2.m	1567.83 lx	1098.99cm
3.m	696.73 lx	1648.49cm
4.m	391.91 lx	2197.98cm
5.m	250.82 lx	2747.48cm
6.m	174.18 lx	3296.97cm
7.m	127.97 lx	3846.47cm
8.m	97.98 lx	4395.96cm
9.m	77.41 lx	4945.46cm
10.m	62.71 lx	5494.95cm
11.m	51.82 lx	6044.45cm
12.m	43.55 lx	6593.95cm
13.m	37.10 lx	7143.44cm
14.m	31.99 lx	7692.94cm
15.m	27.87 lx	8242.43cm
16.m	24.49 lx	8791.93cm

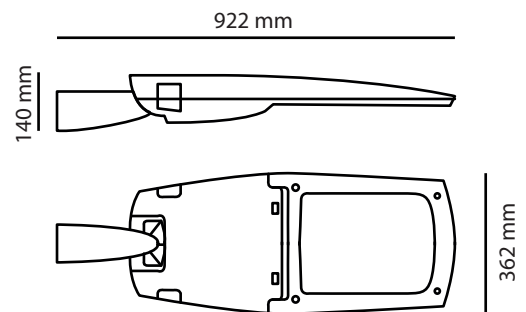

INDUSTRIAL



ÍNDICE DE PROTECCIÓN



EXTERIORES



megamex.com.mx

MEGAMEX, S.A.P.I DE C.V.
Av. 2 Cañas No. 3355
Col. La Nogalera C.P. 44470
Guadalajara, Jalisco, México
Tel. +52 (33) 3003 8700
contacto@megamex.com.mx

